

Ghost

WHITE PRINTING FOR EVERYONE!



WEISS DRUCKEN FÜR ALLE!
¡IMPRESIÓN EN BLANCO PARA TODOS!

Table of content

Inhaltsverzeichnis | Índice

3 Ghost technologies at a glance

Ghost Technologies im Überblick | Tecnologías Ghost de un vistazo

- 4 White Toner
- 4 Neon Toner
- 5 Toner Transfer
- 5 Sublime Toner

6 Ghost White Toner for your printer!

Ghost White Toner für deinen Drucker! | ¡Ghost White Toner para tu impresora!

- 7 Toner Finder

8 Ghost products

Produkte von Ghost | Productos de Ghost

- 9 Mini Ghost (White Toner Printer)
- 10 Little Ghost (White Toner Printer)
- 11 Big Ghost (White Toner Printer)
- 12 Neon Ghost (Neon Toner Printer)
- 13 Sublime Ghost (Sublime Toner Printer)
- 14 Overview (Mini, Little, Big)
- 15 Transfer Materials

16 How does it work?

Wie funktioniert's | ¿Cómo funciona?

- 17 Basic Usage
- 18 Printing with White Toner on paper
- 20 Toner transfer on textiles
- 22 Toner transfer on cups
- 24 Printing with Sublime Toner
- 26 Settings for Toner Transfer

27 Ghost on YouTube!

Ghost auf YouTube! | ¡Ghost en YouTube!

EN

Ghost technologies at a glance

WHITE PRINTING FOR EVERYONE

Just exchange your black Toner cartridge in your printer with Ghost White Toner and you can print in white and color on both colored and black paper. With toner transfer it is also possible to apply white and color prints on various other substrates such as fabrics.

DE

Ghost-Technologien im Überblick

WEISSDRUCK FÜR ALLE

Tausche einfach deine schwarze Tonerkartusche in deinem Drucker gegen Ghost White Toner aus und du kannst in Weiß und Farbe sowohl auf farbigem als auch auf schwarzem Papier drucken. Mit dem Tonertransfer ist es auch möglich, weiße und farbige Drucke auf verschiedene andere Untergründe wie z.B. Stoffe aufzubringen.

ES

Tecnologías Ghost de un vistazo

IMPRESIÓN EN BLANCO PARA TODOS

Te ofrecemos una opción a bajo costo para la impresión en blanco. Ya sean volantes o tarjetas de invitación, el tóner blanco de Ghost te permite imprimir sobre papel negro y de color. Con la transferencia de tóner también te será posible aplicar diseños en blanco sobre una variedad de sustratos como las telas.





White
Toner



White Toner

www.ghost-white-toner.com/ghost-white-toner-transfer-for-everyone

EN

WHITE PRINTING FOR EVERYBODY

White Toner Cartridges for desktop laser printers to print white on colored, black and even transparent paper. Use our White Toner Cartridges for stationary or laser transfer printing in various applications.

DE

WEISS DRUCKEN FÜR ALLE

Mit White Toner für Desktop Laserdrucker druckst du in weiß auf farbigem, schwarzem und sogar transparentem Papier. Unsere White Toner Kartuschen eignen sich für verschiedene Anwendungen aus dem Bereich Papeterie bis hin zu Tonertransfer.

ES

IMPRESIÓN EN BLANCO PARA TODOS

Impresión en blanco sobre papel de color, negro e incluso transparente. Transfiere tus diseños a materiales como la madera, vidrio, cerámica, etc. tu creatividad no tiene límites.



Neon
Toner



Neon Toner

www.ghost-white-toner.com/ghost-neon-toner-impressive-neon-fluorescent-printing/

EN

GLOW IN THE DARK

Create extraordinary neon prints that stand out clearly in daylight. Under the influence of special UV light, you also get a fluorescent glow effect. Applicable on paper for bar cards etc. & suitable for toner transfer in combination with the White Toner.

DE

IM DUNKLEN LEUCHTEN

Erstelle außergewöhnliche Neon Drucke, die sich bei Tageslicht deutlich abheben. Unter Einfluss von speziellem UV-Licht erhältst du zusätzlich einen fluoreszierenden Leuchteffekt. Anwendbar auf Papier für Barkarten etc & geeignet für den Tonertransfer in Kombination mit dem White Toner.

ES

BRILLAR EN LA OSCURIDAD

Cree extraordinarias impresiones de neón que destacan claramente a la luz del día. Bajo la influencia de la luz UV especial, también se obtiene un efecto de brillo fluorescente. Aplicable en papel para tarjetas de barras, etc. y adecuado para la transferencia de tóner en combinación con el tóner blanco.

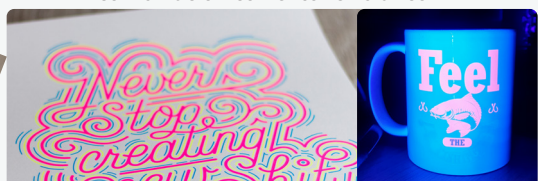



Toner Transfer

www.ghost-white-toner.com/toner-transfer-guide

EN

TRANSFER MATERIAL AND PRESS

Create custom t-shirts, mugs, bottles, tiles, textiles and many other products. Toner Transfer Media and Ghost White Toner makes it possible to print on almost anything!

DE

TRANSFERMATERIAL & PRESSE

Produziere T-Shirts, Tassen, Flaschen, Fliesen, Textilien und viele andere Produkte. Toner Transfer und Ghost White Toner machen es möglich auf fast alles zu drucken.

ES

MATERIAL DE TRANSFERENCIA & PLANCHA/ PRENSA

Produce camisetas, botellas, azulejos y mucho más. La transferencia de tóner y el tóner blanco de Ghost te permitirán imprimir sobre casi cualquier cosa.



Sublime Toner

www.ghost-white-toner.com/ghost-sublime-toner-easy-to-use-sublimation-printing

EN

EASY-TO-USE SUBLIMATION PRINTER

Transfer vibrant color prints to polyester based blanks like t-shirts, pillows, bags and more with sublimation Toner for Laserprinters. Print your designs easily on copy paper.

DE

EINFACHE SUBLIMATION

Erstelle einfach tolle Drucke auf Polyester-Textilien, Subli-Tassen und mehr! Sublimationsdruck mit deinem Laserdrucker. Drucke deine Designs einfach auf Kopierpapier.

ES

SUBLIMACIÓN FÁCIL DE USAR

Transfiere impresiones de colores vibrantes a superficies blancas en poliéster como camisetas, almohadas, bolsos y más. Simplemente imprime tu diseño en papel de copia.





EN

Ghost White Toner for your printer!

COMPATIBLE WITH MANY PRINTER MODELS

Our White and Color Toner cartridges are available for a large number of different HP & Canon laser printers! But also for some other brands like Xerox, Samsung and Lexmark.

DE

Ghost White Toner für deinen Drucker!

KOMPATIBEL MIT VIELEN DRUCKERMODELLEN

Unsere Weiß- und Farb-Tonerkartuschen sind kompatibel mit vielen HP & Canon Laserdruckern. Auch für andere Hersteller wie Lexmark, Samsung und Xerox gibt es etwas von Ghost.

ES

¡Tóner blanco de Ghost para tu impresora!

COMPATIBLE CON DIVERSOS MODELOS DE IMPRESORAS

Nuestros cartuchos de tóner blanco y de color son compatibles con una variedad de impresoras láser de HP & Canon, pero también para algunos modelos de Lexmark, Samsung y Xerox

Toner-Finder



EN **Get toner for your printer!**

DE Hol dir Ghost Toner für deinen Drucker!

ES ¡Consigue Ghost tóner para tu impresora!

www.ghost-white-toner.com/toner-supplies

Toner supplies

Ghost

SELECT YOUR BRAND



SELECT YOUR MODEL



Get your toner!

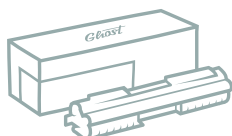

WHITE TONER M254 / 054 W

White Toner suitable for HP Color LaserJet Pro M254 / Color LaserJet Pro M254dw / Color LaserJet Pro M254nw / Color LaserJet Pro MFP M280 / Color LaserJet Pro MFP M280nw / Color LaserJet Pro MFP M281 / ...

EN

With our Toner Finder you can search for your printer brand and model. Check if Ghost White Toner is available for your printer. You will also find matching Sublime-, Color Toner and Transfer Media for your printer.

DE

Mit unserem Toner Finder findest du den passenden White Toner für deinen Drucker. Einfach Hersteller und Modell eingeben und die passenden Sublime-, Farbtoner und Transfermedien für deinen Drucker entdecken.

ES

En esta página podrás buscar directamente el tóner adecuado para tu impresora. Sólo tienes que introducir fabricante & modelo. También encontrarás tóners de sublimación, color y medios de transferencia para tu impresora.

EN

Products by Ghost

PRINTER BUNDLES, TRANSFER MATERIAL AND PRESSES

Print on colored, black and even transparent paper. Transfer your designs to other materials such as cotton, wood, ceramics and more.

DE

Produkte von Ghost

DRUCKER BUNDLES, TRANSFERMATERIAL UND PRESSEN

Weiß drucken auf farbiges, schwarzes und sogar transparentes Papier. Übertrage deine Designs auf andere Materialien wie Baumwolle, Holz, Keramik und mehr. Mit Ghost Sublime Toner wird dein Laserdrucker zum Sublimationsdrucker.

ES

Productos de Ghost

PAQUETES, MATERIALES DE TRANSFERENCIA Y PLANCHAS

Imprime en blanco sobre papel de color, negro y transparente, transfiere tus diseños a materiales como algodón, madera y cerámica, entre otros. Con tóner para sublimación de Ghost, tu impresora láser se convertirá en una impresora de sublimación.

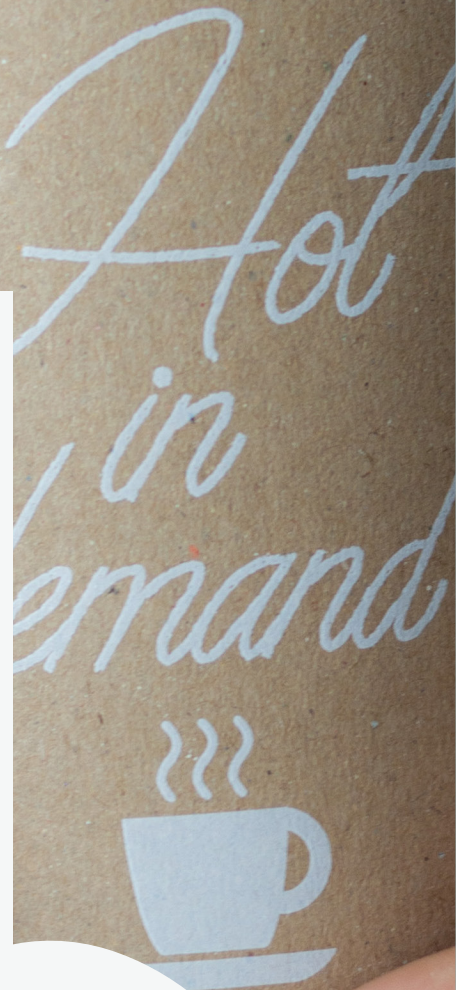
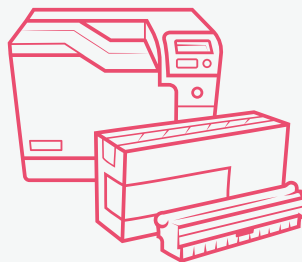

WHITE TONER PRINTER

Mini Ghost



White
Toner

EN

It's perfect for beginners.
Popular everyday printer meets
White Toner and convinces with
its simple handling.

INCLUDES

- ✓ HP Color Laser 150 Serie
- ✓ CMYK + White Toner

BUNDLE BENEFITS

- ✓ Print format DIN A4
- ✓ Paper up to 60-220 g/m²
- ✓ Up to 19 sheets per minute

DE

Perfekt für Einsteiger geeignet.
Beliebter Alltagsdrucker trifft
auf White Toner und überzeugt
durch einfache Bedienung.

BENIHALTET

- ✓ HP Color Laser 150 Serie
- ✓ CMYK + White Toner

BUNDLE VORTEILE

- ✓ Druck-Format DIN A4
- ✓ Papier von 60-220 g/m²
- ✓ Bis zu 19 Seiten pro Minute

ES

Perfecta para principiantes.
La popular impresora de uso
cotidiano se encuentra con
tónor blanco y convence por su
fácil uso.

INCLUYE

- ✓ HP Color Laser 150 Serie
- ✓ CMYK + Tónor blanco

VENTAJAS DEL PAQUETE

- ✓ Formato de impresión DIN A4
- ✓ Papel de hasta 60-220 g/m²
- ✓ Hasta 19 páginas por minuto



EN **Directly to the product!**

DE **Direkt zum Produkt!**

ES **¡Directamente al producto!**

www.ghost-white-toner.com/mini-ghost/



WHITE TONER PRINTER

Little Ghost



White Toner



EN Directly to the product!

DE Direkt zum Produkt!

ES ¡Directamente al producto!

www.ghost-white-toner.com/little-ghost

EN

Best White Toner printer for commercial and private use. Great quality and easy operation!

INCLUDES

- ☑ Canon LBP-623cdw
- ☑ CMYK + White Toner

BUNDLE BENEFITS

- ✓ Print format DIN A4
- ✓ 1.200 DPI
- ✓ Paper up to 200 g/m²
- ✓ Up to 21 sheets per minute

POSSIBLE UPGRADES

- + Sublime & Neon Toner
- + Transfer Foils

DE

Der beste White Toner Drucker für Gewerbe oder Privat! Tolle Qualität & einfache Bedienung!

BENIHALTET

- ☑ Canon LBP-623cdw
- ☑ CMYK + White Toner

BUNDLE VORTEILE

- ✓ Druck-Format DIN A4
- ✓ 1.200 DPI
- ✓ Papier bis 200 g/m²
- ✓ Bis zu 21 Seiten pro Minute

MÖGLICHE UPGRADES

- + Sublime & Neon Toner
- + Transfer Folien

ES

La mejor impresora de tóner blanco para uso comercial y privado. Fácil de usar con máxima calidad!

INCLUYE

- ☑ Canon LBP-623cdw
- ☑ CMYK + tóner blanco

VENTAJAS DEL PAQUETE

- ✓ Formato de impresión DIN A4
- ✓ Papel de hasta 200 g/m²
- ✓ Hasta 21 páginas por minuto

POSIBLES ACTUALIZACIONES / MEJORAS CON

- + Tóners para sublimación y neón/fluorescentes
- + Láminas de transferencia

WHITE TONER PRINTER

Big Ghost



EN

Ideal for shop owners, agencies, restaurants, copy shops and start-ups.

INCLUDES

- 📄 HP Laserjet CP5225
- 🔸 CMYK + White Toner

BUNDLE BENEFITS

- ✓ Print format up to DIN A3
- ✓ Paper up to 220 g/m²
- ✓ Up to 20 sheets per minute

POSSIBLE UPGRADES

- + Neon Toner
- + Transfer Foils

DE

Ideal für Ladenbesitzer, Agenturen, Gastronomen, Copyshops und Start-ups.

BENIHALTET

- 📄 HP Laserjet CP5225
- 🔸 CMYK + White Toner

BUNDLE VORTEILE

- ✓ Druck-Format bis DIN A3
- ✓ Papier bis 220 g/m²
- ✓ Bis zu 20 Seiten pro Minute

MÖGLICHE UPGRADES

- + Neon Toner
- + Transfer Folien

ES

Perfectas para dueños de tiendas, agencias, restaurantes, copisterías y empresas emergentes.

INCLUYE

- 📄 HP Laserjet CP5225
- 🔸 CMYK + Tóner blanco

VENTAJAS DEL PAQUETE

- ✓ Formato de impresión DIN A5
- ✓ Papel de hasta 220 g/m²
- ✓ Hasta 20 páginas por minuto

POSIBLES ACTUALIZACIONES / MEJORAS CON

- + Tóner de neón
- + Láminas de tranferencia



EN **Directly to the product!**

DE **Direkt zum Produkt!**

ES **¡Directamente al producto!**

www.ghost-white-toner.com/big-ghost-bundle/

NEON TONER PRINTER

Neon Ghost



Neon
Toner



EN

Latest innovation for extraordinary ideas. Radiant designs under UV light.

INCLUDES

- ✓ Canon-LBP-623cdw
- ✓ CMYK + Neon Toner CMY
- ✓ White Toner

BUNDLE BENEFITS

- ✓ Print format DIN A4
- ✓ Paper up to 200 g/m²
- ✓ Up to 21 sheets per minute

POSSIBLE UPGRADES

- + Transfer Foils

DE

Neueste Innovation für ausgefallene Ideen. Strahlende Designs unter UV-Licht.

BENIHALTET

- ✓ Canon-LBP-623cdw
- ✓ CMYK + Neon Toner CMY
- ✓ White Toner

BUNDLE VORTEILE

- ✓ Druck-Format DIN A4
- ✓ Papier bis 200 g/m²
- ✓ Bis zu 21 Seiten pro Minute

MÖGLICHE UPGRADES

- + Transfer Folien

ES

La última innovación para ideas inusuales. Radiantes diseños bajo la luz ultravioleta.

INCLUYE

- ✓ Canon-LBP-623cdw
- ✓ CMYK + Tóner neón CMY
- ✓ Tóner blanco

VENTAJAS DEL PAQUETE

- ✓ Formato de impresión DIN A4
- ✓ Papel de hasta 200 g/m²
- ✓ Hasta 21 páginas por minuto

POSIBLES ACTUALIZACIONES / MEJORAS CON

- + Láminas de transferencia

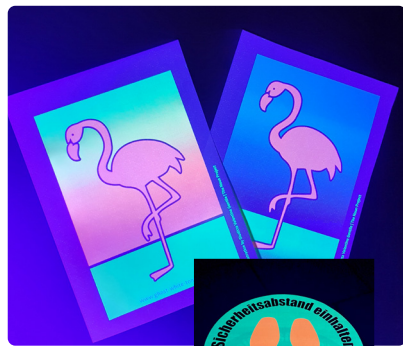

EN **Directly to the product!**

DE **Direkt zum Produkt!**

ES **¡Directamente al producto!**

www.ghost-white-toner.com/neon-ghost/

SUBLIME TONER PRINTER

Sublime Ghost



EN **Directly to the product!**

DE **Direkt zum Produkt!**

ES **¡Directamente al producto!**

www.ghost-white-toner.com/sublime-ghost/

EN

Easy transfer on light polyester textiles with normal copy paper.

INCLUDES

- ☑ Canon LBP-623cdw
- ☑ CMYK + Sublime Toner CMYK

BUNDLE BENEFITS

- ✓ Print format DIN A4
- ✓ Paper up to 200 g/m²
- ✓ Up to 21 sheets per minute

POSSIBLE UPGRADES

- + Transfer Foils
- + White Toner

DE

Sublimation auf helle Polyester-Materialien mit normalem Kopierpapier

BENIHALTET

- ☑ Canon-LBP-623cdw
- ☑ CMYK + Sublime Toner CMYK

BUNDLE VORTEILE

- ✓ Druck-Format DIN A4
- ✓ Papier bis 200 g/m²
- ✓ Bis zu 21 Seiten pro Minute

MÖGLICHE UPGRADES

- + Transfer Folien
- + White Toner

ES

Fácil de transferir a tejidos de poliéster con papel de copia normal, es decir sin necesidad de usar papel de transferencia

INCLUYE

- ☑ Canon-LBP-623cdw
- ☑ CMYK + Tóners para sublimación CMYK

VENTAJAS DEL PAQUETE

- ✓ Formato de impresión DIN A4
- ✓ Papel de hasta 200 g/m²
- ✓ Hasta 21 páginas por minuto

POSIBLES ACTUALIZACIONES / MEJORAS CON

- + Láminas de transferencia
- + Tóner blanco



Sublime
Toner



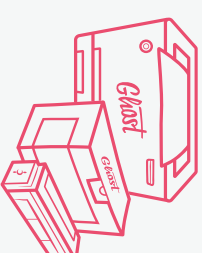

EN Compare Ghost Printer

DE Ghost Drucker im Vergleich

ES Especificaciones de un vistazo



Mini Ghost



Little Ghost



Big Ghost



Neon Ghost



Sublime Ghost

Max. print size Max. Druckformat Tamaño máximo	DIN A4	DIN A4	DIN A3	DIN A4	DIN A4
Color Farbe Color	CMYK + White Toner	CMYK + White Toner	CMYK + White Toner	CMYKW + Neon Toner	CMYK + Sublime Toner
WiFi WLAN WiFi	✗	✓	✗	✓	✓
Duplex Duplex Duplex	✗	✓	✗	✓	✓
USB USB USB	✓	✓	✓	✓	✓
USB direct USB direkt USB directo	✗	✓	✗	✓	✓
Textile transfer Textil-Transfer Transferencia textil	✓	✓	✓	✓	✓
Hard surface transfer Übertragung harter Oberflächen Transmisión en superficies duras	✓	✓	✓	✓	✓
Decal foil printing Abziehbild-Folienruck Impresión de calcomanías	✓	✓	✓	✓	✓
Transfer Media compatible Übertragungsmedien kompatibel Compatible con medios de transferencia	✓	✓	✓	✓	✓
White Toner	INCLUDED	INCLUDED	INCLUDED	INCLUDED	UPGRADE POSSIBLE
Neon Toner	✗	UPGRADE POSSIBLE	UPGRADE POSSIBLE	INCLUDED	UPGRADE POSSIBLE
Sublime Toner	✗	UPGRADE POSSIBLE	✗	UPGRADE POSSIBLE	INCLUDED

EN

Transfer material and presses

UPGRADE FOR YOUR PRODUCTS

Customize textiles, hard surfaces and paper with White Toner and Transfer Papers. You can design many materials. Our Media helps you to print on cotton, felt, leather, silk, metal, wood, ceramics or even your skin with Tattoo-Paper!



DE

Transfermaterial und Pressen

UPGRADE FÜR DEINE PRODUKTE

Gestalte Textilien, harte Oberflächen und Papier mit White Toner und Transferpapieren. Du kannst viele Materialien gestalten. Unsere Medien helfen dir auf Baumwolle, Filz, Leder, Seide, Metall, Holz, Keramik oder sogar auf deine Haut mit Tattoo-Papier zu drucken!

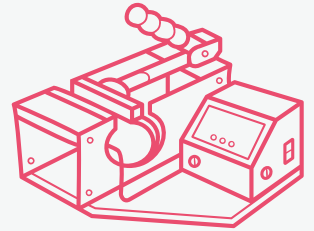

ES

Material de transferencia y planchas

UPGRADE PARA TUS PRODUCTOS

Personaliza textiles, superficies sólidas y papel con Tóner Blanco y láminas de transferencia. Puedes decorar muchos materiales. ¡Nuestros soportes te ayudarán a imprimir sobre algodón, fieltro, cuero, metal, madera, cerámica o incluso sobre tu piel con el Papel-Tatuaje!

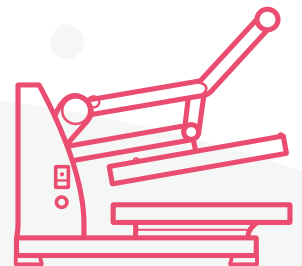
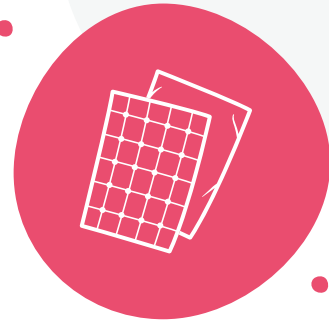

EN Directly to the product!

DE Direkt zum Produkt!

ES ¡Directamente al producto!

www.ghost-white-toner.com/transfer-material-and-press

EN

How does it work?

QUICK GUIDES FOR GHOST PRODUCTS

Find quick and easy instructions how to use Ghost White Toner and Transfer Media in the following section. For detailed step-by-step videos follow the link in the QR-Code.



DE

Wie funktioniert's?

KURZANLEITUNGEN FÜR GHOST PRODUKTE

Im folgenden Abschnitt findest du schnelle und einfache Anleitungen zur Verwendung von Ghost White Toner und Transfermedien. Für detaillierte Schritt-für-Schritt-Videos folge dem Link im QR-Code.

ES

¿Cómo funciona?

GUÍAS RÁPIDAS PARA LOS PRODUCTOS DE GHOST

En la siguiente sección encontrarás instrucciones rápidas y sencillas sobre el uso del tóner blanco de Ghost y medios de de transferencia. Para ver detalladamente el video paso a paso sigue el enlace del código QR.



Basic Usage

EN

Must read!

PRINTER SETTINGS

When Ghost White Toner is installed in your printer everything that is black on your computer will print in crisp white. For best white prints set your printer driver to greyscale/black & white only printing. This setting is usually found under „color“ in the printer driver.

If you need black, color and white in your design you will simply print two times. First your white layer with the White Toner and then black and color with the black toner reinstalled into the printer. You can swap between black and White Toner anytime.

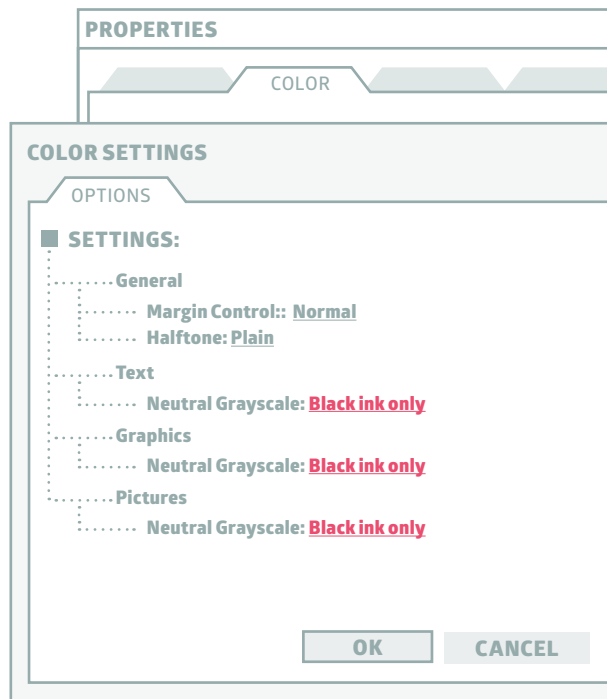

DE

Unbedingt lesen!

WICHTIGE DRUCKEREINSTELLUNGEN

Wenn der Ghost White Toner in deinem Drucker installiert ist, wird alles, was auf deinem Computerdisplay schwarz dargestellt wird, in gestochenem Weiß gedruckt. Für beste weiße Ausdrücke stelle deinen Druckertreiber auf Graustufen/Schwarz-Weiß-Druck ein. Diese Einstellung findest du normalerweise unter „Farbe“ im Druckertreiber.

Wenn du Schwarz, Farbe und Weiß in deinem Design benötigst, druckst du einfach zwei Mal. Zuerst alle weißen Elemente mit dem White Toner und dann Schwarz und Farbe mit dem schwarzen Toner, der wieder im Drucker installiert ist. Du kannst jederzeit zwischen schwarzem und weißem Toner wechseln.

ES

¡Debes leerlo!

CONFIGURACIÓN DE LA IMPRESORA

Cuando el tóner blanco de Ghost está instalado en tu impresora todo lo que aparezca en negro en tu ordenador se imprimirá en blanco nítido. Para obtener las mejores impresiones en blanco, configura el controlador de tu impresora para imprimir en escala de grises o sólo en blanco y negro. Este ajuste suele encontrarse en la sección „color“ en el controlador de la impresora.

Si necesitas negro, color y blanco en tu diseño simplemente imprimirás dos veces. Primero tu capa blanca con el tóner blanco y luego negro con el tóner negro vuelto a instalar en la impresora. Puedes cambiar entre el tóner blanco y el negro en cualquier momento.

EN **Printing with White Toner on paper**

THREE EASY STEPS TO SET UP YOUR PRINTER

DE **Drucken mit White Toner auf Papier**

DREI EINFACHE SCHRITTE ZUM EINRICHTEN DEINES DRUCKERS

ES **Impresión con White Toner en el papel**

TRES SIMPLES PASOS PARA CONFIGURAR TU IMPRESORA



EN **Watch the tutorial!**

DE Schau dir das Tutorial an!

ES ¡Mira el tutorial!

<https://youtu.be/AgK7cUOCWHo>

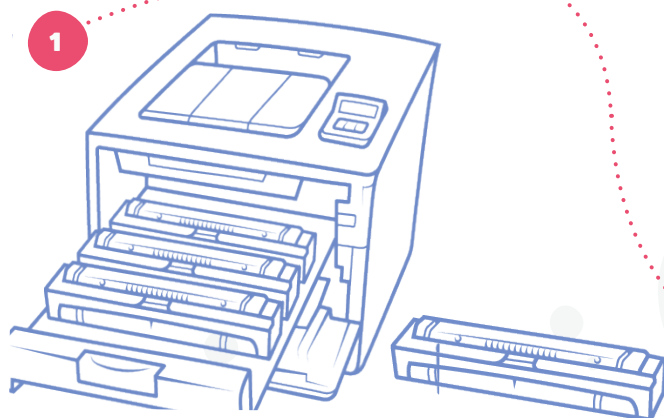

EN

When printing white, the black toner is simply replaced by the White Toner. Just open the cartridge compartment accordingly, take out the black toner and insert the White Toner carefully.

DE

Beim Weiß-Drucken wird der schwarze Toner einfach durch den White Toner ersetzt. Öffne entsprechend das Patronenfach, nehme den schwarzen Toner heraus und setze den White Toner vorsichtig ein.

ES

Quando se imprime en blanco, el tóner negro simplemente se sustituye por el tóner blanco. Sólo tienes que abrir el compartimento del cartucho correspondiente, sacar el tóner negro e insertar el tóner blanco con cuidado.

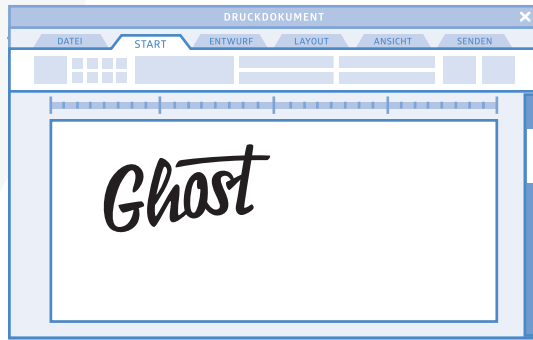

2

EN

Now you have to make sure that the areas which should be printed white are created in your file with 100% black.

DE

Nun musst du sicherstellen, dass die Bereiche, welche weiß gedruckt werden sollen, in deiner Datei mit 100% Schwarz angelegt sind.

ES

Ahora tienes que asegurarte de que las áreas a imprimir en blanco se creen en tu archivo con un 100% de color negro.

3

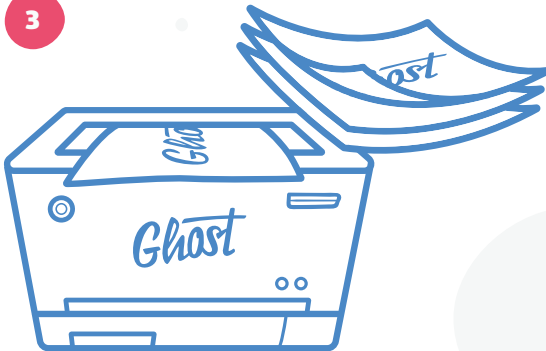

EN

Now nothing stands in the way of printing! If you have heavy paper, adjust the paper thickness quickly and off you go. Have fun!

DE

Jetzt steht dem Druck nichts mehr im Wege! Wenn du schweres Papier verwenden möchtest, passe vorher noch schnell die Papierstärke an und los geht's. Viel Spaß!

ES

¡Ahora nada se interpondrá en el camino de la impresión! Si tienes papel pesado, ajusta el grosor del papel rápidamente y ya está. ¡Diviértete!

EN Toner transfer on textiles

WHITE & COLORFUL PRINTS WITHOUT CUTTING

DE Toner Transfer auf Textilien

WEISSE UND FARBIGE DRUCKE OHNE ZUSCHNEIDEN

ES Transferencia de tóner a textiles

IMPRESIONES EN BLANCO Y A COLOR SIN NECESIDAD DE RECORTES



EN

For transfer you will print in mirror image mode. This is why you need to print black & color first and white second.

This only happens if your design contains black & white at the same time. If no black is needed, you can print a color design including white in one pass.

Insert the A-Foil with the matte up. Print your colors with the CMYK Toners installed. Insert the White Toner and print White areas and background of your design. For most printers transparency or standard will be the best media type setting.

DE

Für die Übertragung druckst du im Spiegelbildmodus. Deshalb musst du zuerst schwarz & farbig und dann weiß drucken. Dies gilt nur, wenn dein Motiv Schwarz & Weiß gleichzeitig enthält. Wenn kein Schwarz benötigt wird, kannst du ein farbiges Motiv inkl. Weiß in einem Durchgang drucken. Lege die A-Folie mit der matten Seite nach oben ein. Drucke deine Farben mit den installierten CMYK-Tonern. Lege den weißen Toner ein und drucke die weißen Bereiche und den Hintergrund deines Designs. Für die meisten Drucker ist Transparenz oder Standard die beste Einstellung für den Medientyp.

ES

Para la transferencia, imprimirás el diseño en modo espejo/invertido. Por eso necesitas imprimir en negro y a color primero y posteriormente en blanco. Esto sólo se aplica si su diseño contiene blanco y negro al mismo tiempo. Si no es necesario el negro, puede imprimir un diseño en color que incluya el blanco en una sola pasada. Inserta la lámina/papel A con el lado mate hacia arriba. Imprime en tus colores con los tóneres CMYK instalados. Luego, inserta el tóner blanco e imprime las áreas blancas y el fondo de tu diseño. Para la mayoría de las impresoras la transparencia o el estándar será la mejor configuración para el ajuste del soporte.



EN

Watch the tutorial!

DE

Schau dir das Tutorial an!

ES

¡Mira el tutorial!

www.youtube.com/watch?v=yIt4V2GLVZU



2

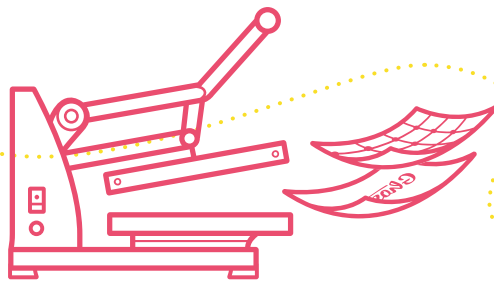

EN

Preheat your press to 160C°. Place the A-foil on the press with the design facing up and cover it with the B-Paper (yellow lines facing).

Tip: Place a small stack of copy paper over the B-Paper for a better result.

Press for 120 Sec. with medium pressure.

DE

Heize deine Presse auf 160C° vor. Lege die A-Folie mit dem Design nach oben auf die Presse und bedecke sie mit dem B-Papier (gelbe Linien nach oben).

Tipp: Lege einen kleinen Stapel Kopierpapier über das B-Papier, um ein besseres Ergebnis zu erzielen.

Presse 120 Sek. mit mittlerem Druck.

ES

Precalienta tu plancha a 160C°. Coloca la lámina A sobre la plancha con el diseño hacia arriba y cúbreala con la lámina/papel B (con las líneas amarillas hacia delante).

Consejo: Coloca una pequeña pila de papel de copia sobre el papel B para mejores resultados. Presiona durante 120 segundos con una presión media

3



EN

Open the press, and wipe the B-foil with a cloth. Then slowly pull the B-Paper off the A-Foil. Now you can put your textile, T-Shirt or similar on the press. Place the A-Foil (design facing down) and press for 30 Sec. on cotton. Let the textile cool down well before you carefully remove the A-Foil. One final finish press for 15 Sec. ensures washability. Congrats!

DE

Öffne die Presse und wische die B-Folie mit einem Tuch ab. Ziehe dann langsam das B-Papier von der A-Folie ab. Nun kannst du dein T-Shirt oder ähnliches auf die Presse legen. Nun A-Folie (Design nach unten) platzieren und 30 Sek pressen. Lass das Textil gut abkühlen, bevor du die A-Folie vorsichtig entfernst. Ein abschließendes Pressen für 15 Sek. sorgt für die Waschbarkeit. Gut gemacht!

ES

Abre la plancha y limpia la lámina/papel B con un paño. A continuación, retira lentamente el papel B de la lámina A. Ahora puedes poner tu prenda, camiseta o similar, sobre la plancha. Coloca la lámina A (ahora con el diseño hacia abajo) y presiona durante 30 segundos.

Deja que el tejido se enfríe bien antes de retirar con cuidado la lámina A. Un último prensado final durante 15 segundos garantiza una grad durabilidad de lavado. ¡Felicidades!

EN Toner transfer on mugs

WHITE & COLORFUL PRINTS WITHOUT CUTTING

DE Toner Transfer auf Tassen

WEISSE UND FARBIGE DRUCKE OHNE ZUSCHNEIDEN

ES Transferencia de tóner en tazas

IMPRESIONES EN BLANCO Y A COLOR SIN NECESIDAD DE RECORTE

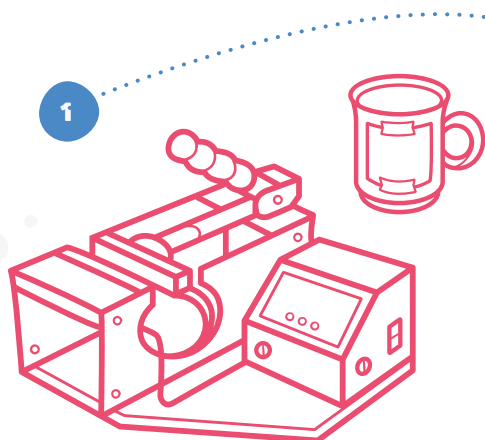

EN

Replace the black toner with Ghost White Toner. Put the Multitrans paper with the coated side facing up. Select a glossy or higher grammage media type in the printer driver. Print your design with White Toner installed in mirror image mode.

DE

Ersetze den schwarzen Toner durch Ghost White Toner. Lege das Multitrans Papier mit der beschichteten Seite nach oben ein. Wähle im Druckertreiber einen glänzenden oder schwerern Papiertyp aus und drucke dein Design mit installiertem White Toner im Spiegelbildmodus.

ES

Sustituye el tóner negro por el tóner blanco de Ghost. Coloca el papel Multitrans con la cara recubierta hacia arriba. En el área de ajustes de la impresora selecciona un tipo de papel con mayor gramaje o con brillo, e imprime tu diseño con el tóner blanco instalado en modo espejo/ invertido.



EN **Watch the tutorial!**

DE Schau dir das Tutorial an!

ES ¡Mira el tutorial!

[www.youtube.com/
watch?v=tJaG70GMQtY&t=454s](https://www.youtube.com/watch?v=tJaG70GMQtY&t=454s)

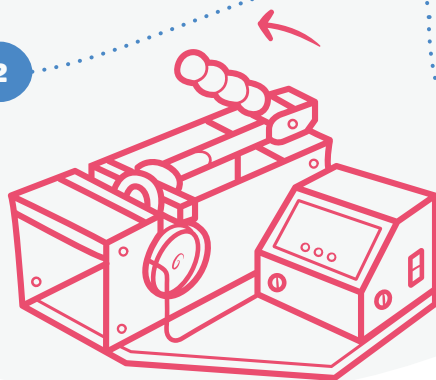
2**EN**

Tape your design to a mug with heat resistant tape. Preheat the mug press to 140°C and place silicone sheet around your cup. Close the press with high pressure and press 180 Sec.

DE

Klebe dein Design mit hitzebeständigem Klebeband auf eine Tasse. Heize die Tassenpresse auf 140°C vor und lege die Silikonmatte um deine Tasse. Schließe die Presse mit hohem Druck und presse für 180 Sek.

ES

Pega tu diseño sobre una taza con cinta adhesiva resistente al calor. Precalienta la plancha para tazas a 140°C y coloca una bolsa de silicona alrededor de tu taza. Cierra la plancha con presión alta y presiona 180 Seg.

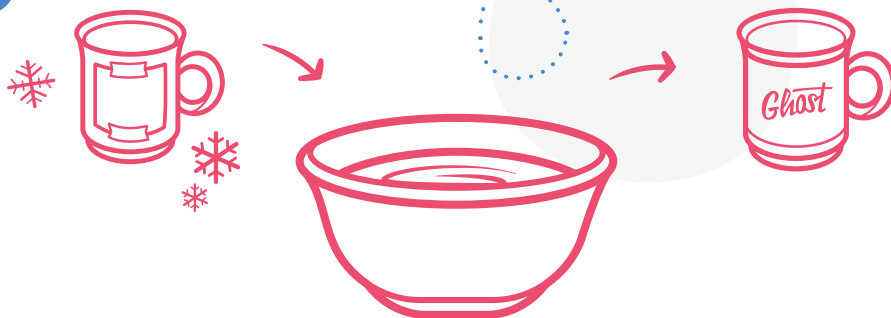
3**EN**

Remove the cup from the press. (attention hot!) Let cup to cool down well. After that place the cup in a cold water bowl and slowly peel the foil off the cup. It's ready!

DE

Nimm die Tasse aus der Presse. (Achtung heiß!) Lasse die Tasse gut auskühlen. Danach stellst du sie in eine Schüssel mit kaltem Wasser und ziehst langsam die Folie von der Tasse ab. fertig!

ES

Retira la taza de la plancha. (¡Cuidado caliente!) Deja que la taza se enfríe bien. Después coloca la taza en un recipiente con agua fría y despega lentamente la lámina de la taza. ¡Ya está!

EN

Printing with Sublime Toner

WHITE PRINTS WITH COPY PAPER

DE

Drucken mit Sublime Toner

FARBIGE DRUCKE OHNE ZUSCHNEIDEN

ES

Impresión con tóner Sublime

IMPRESIONES EN COLOR SIN CORTAR



EN

Watch the tutorial!

DE

Schau dir das Tutorial an!

ES

¡Mira el tutorial!

[www.youtube.com/
watch?v=xDHi0nBhSOs&t=26s](http://www.youtube.com/watch?v=xDHi0nBhSOs&t=26s)

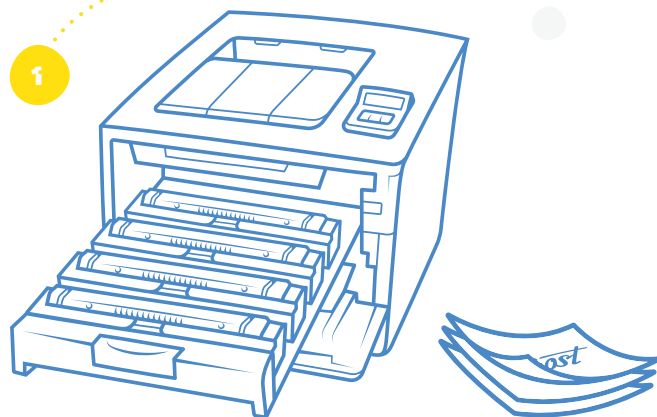

EN

Replace the normal CMYK toner cartridges with Sublime CMYK toner cartridges. Then you can print your design in mirror on normal copy paper.

DE

Ersetze die normalen CMYK-Tonerkartuschen durch Sublime CMYK-Tonerkartuschen. Danach kannst du dein Design gespiegelt auf normalem Kopierpapier drucken.

ES

Sustituye los cartuchos de tóner CMYK normales por los cartuchos de tóner para sublimación CMYK. Así podrás imprimir tu diseño en modo invertido/espejo sobre papel de copia normal.

2



EN

Preheat your press to 200°C. Now you can place your product such as a t-shirt, followed by your designed sheet of copy paper (design facing down).

Tip: Insert a copy paper inside the shirt to protect the backside.

DE

Heize deine Presse auf 200°C vor. Nun kannst du dein Produkt wie z.B. ein T-Shirt auflegen, gefolgt von deinem bedruckten Kopierpapier (Design nach unten).

Tipp: Lege ein Kopierpapier in das T-Shirt, um die Rückseite zu schützen.

ES

Precalienta tu plancha a a 200°C. Ahora puedes colocar tu prenda como una camiseta, seguido por el papel de copia ya diseñado (con el diseño hacia abajo).

Consejo: Introduce un papel de copia dentro la camiseta para proteger la parte trasera de esta.

3



EN

Now you can close the press for 60 Sec. After pressing remove the copy paper immediately. That's it! Good Job!

DE

Jetzt kannst du die Presse für 60 Sek. schließen. Nach dem pressen das Kopierpapier sofort entfernen. Das war's! Gute Arbeit!

ES

Ahora puedes cerrar la plancha durante 60 segundos. Después de presionar, retira el papel de copia inmediatamente. ¡Ya está! ¡Buen trabajo!

EN Settings for Toner Transfer

THE T-SHIRT AND MUG PRESS MUST BE CONFIGURED DEPENDING ON THE MATERIAL

DE Einstellungen für den Toner Transfer

DIE T-SHIRT UND TASSEN PRESSE MUSS ABHÄNGIG VOM MATERIAL KONFIGURIERT WERDEN

ES Configuración para la transferencia de tóner

LA PLANCHA/ PRENSA DEBE SER CONFIGURADA DEPENDIENDO DEL MATERIAL

Material	Temperature	Time	Pressure
Cotton Baumwolle Algodón	160° C	30 seconds	medium
Polyester Polyester Poliéster	100 - 135° C	15 seconds	medium
Felt Filz Fieltro	160° C	10 seconds	medium
Other Fabrics Andere Textilien Otros textiles	100 - 160° C	5 - 30 seconds	medium
Paper & Cardboard Papier & Karton Papel y cartón	100° C	15 seconds	medium
Paperbacks Buchkarton Cartón para libros	100 - 110° C	30 seconds	medium
Wood Holz madera	130 - 160° C	10 - 30 seconds	medium
Plastics Plastik Plástico	110 - 120° C	60 seconds	medium
Aluminium Aluminium Aluminio	120° C	30 seconds	medium
Acrylic glass Acrylglas Vidrio acrílico	100 - 120° C	30 seconds	medium
Ceramic Keramic Cerámica	140° C	180 seconds	medium

EN Settings vary depending on the material. Play with temperature, time and pressure everytime you use a new substrate. The above settings are rough guidelines where to start. DE Die Einstellungen variieren je nach Material. Spiele jedes Mal mit Temperatur, Zeit und Druck, wenn du ein neues Material verwendest. Die oben genannten Einstellungen sind grobe Richtwerte, mit denen du beginnen kannst. ES Los ajustes varían de acuerdo al tipo de material. Juega con la temperatura, el tiempo y la presión cada vez que utilices un material nuevo. Los parámetros o ajustes anteriores son una guía aproximada con los que puedes empezar a trabajar.

Ghost on YouTube!



EN **Tutorials, Q&As, News and more!**

DE Tutorials, Q&As, News und mehr!

ES ¡Tutoriales, Q&As, noticias y más!

www.youtube.com/ghost-white-toner



EN

Watch our step-by-step tutorials and learn about technologies from Ghost. On YouTube we explain everything for you to imitate. Get the best insights and current news from Ghost.

We answer questions from the community in short Q&As. Let our ideas inspire you - have fun!

DE

Schau dir unsere Schritt-für-Schritt-Tutorials an und lerne die Technologien von Ghost kennen. Auf YouTube erklären wir alles für dich zum nachmachen. Erhalte die besten Einblicke und aktuelle News von Ghost.

Wir beantworten Fragen aus der Community in kurzen Q&As. Lass dich von unseren Ideen inspirieren - viel Spaß!

ES

Mira nuestros tutoriales paso a paso y descubre y conoce las tecnologías de Ghost. En YouTube lo explicamos todo para que lo puedas imitar. Obtén los mejores conocimientos y noticias recientes de Ghost. Respondemos a las preguntas de la comunidad en breves preguntas y respuestas (Q&A). Deja que nuestras ideas te inspiren, ¡diviértete!

EN

@ghostwhitetoner on social media!

DE

@ghostwhitetoner auf Social Media!

ES

@ghostwhitetoner en las redes sociales



Contact & Support

Kontakt & Support | Contacto y Soporte

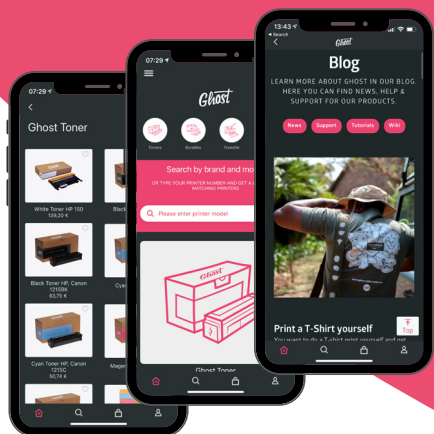

App available!

Download now!



Do you have questions about your purchase or want to become a Ghost reseller?

.....
+49 211-3706755

Mo. - Th. 8:30 AM - 5 P M, Fr. 8:30AM - 4 PM



Do you need help with your Ghost products or with different applications?

.....
support@ghost-white-toner.com

Response within 24 hours.

Ghost

GHOST GMBH

VOGELSANGER WEG 38 | 40470 DÜSSELDORF | DEUTSCHLAND

PHONE: 0211-37067-55 | FAX: 0211-373853 | MAIL@GHOST-WHITE-TONER.COM